

12HLED59RGBMVNTCW

LIGHT GARLAND SMART



CARACTERÍSTICAS

Modelo (s):	12HLED59RGBMVNTCW
Nombre (s):	Smart Color Beams
Aplicación:	Sobreponer en piso / Jardines, tierra blanda
Material de la carcasa:	Aluminio + Plástico ABS + PC
Terminado:	Negro
Pantalla de los focos:	Cristal
Índice de Protección [IP]:	IP 65
Base (portalámpara):	N/A
Tipo de lámpara	Integrado 12W

PARÁMETROS ELÉCTRICOS

Tensión Nominal [V~]:	100 V~-240 V~
Consumo de potencia [W]:	12 W
Frecuencia Nominal [Hz]:	2.4 GHz
Consumo de Corriente [A]:	0.12 - 0.05 A
Factor de Potencia [f.p.]:	0.5
Flujo luminoso [lm]:	730 lm
Temperatura de color [K]:	RGB
Color de luz:	RGB
Ángulo de apertura [°]:	120°
IRC:	80
Temperatura de Operación:	-0 °C / 60 °C

BENEFICIOS

Horas de vida [h]	20 000 h
Atenuable	Si
Garantía:	1 año
Certificación:	NOM-003

OBSERVACIONES:

- Controlable por aplicación TecnoLite Connect
- Incluye:
 - Serie de estacas LED integrado
 - Fuente de alimentación 100-240 / 12VCD 2A (deberá estar protegido contra el agua)
 - Controlador
 - Wifi: IEEE802.11b/g/n

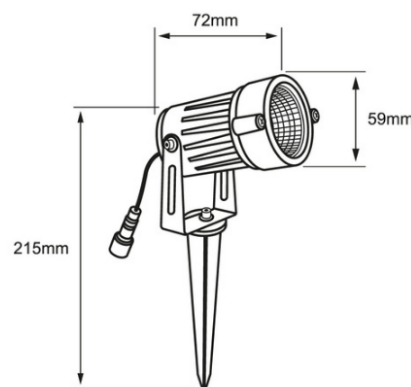

1 AÑO DE GARANTÍA

Lada sin costo 01 800 777 LITE



*Iluminación Especializada de Occidente S.A. de C.V.
Av. Dr. Ángel Leaño No.401, 2B Fracc. Los Robles C.P. 45134 Zapopan Jal. México*